

Номинальная мощность

СКОРОСТЬ ВРАЩЕНИЯ, об/мин	РЕЖИМ РАБОТЫ (Источник питания)	МОЩНОСТЬ ДВИГАТЕЛЯ	
		кВт	Л.с.
1800	Постоянный режим	*	*
	Основной режим	307	418
	Резервный режим	342	465
1500	Постоянный режим	*	*
	Основной режим	265	360
	Резервный режим	294	400

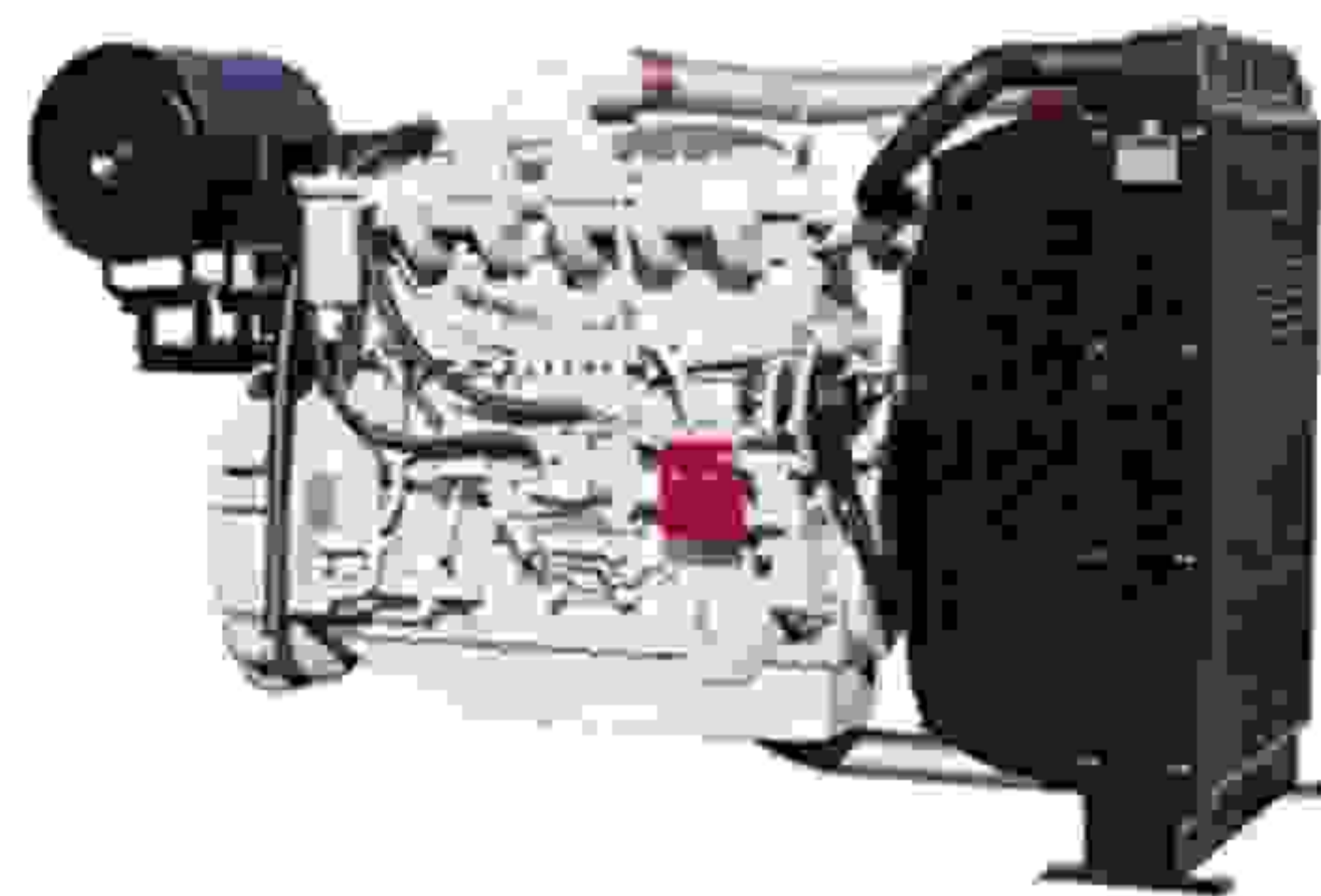

Примечание: Характеристики двигателя определены в соответствии со стандартами ISO 3046, BS 5514 и DIN 6271. Основные параметры определены в соответствии со стандартом ISO 8528. **Основной режим** применять при переменной нагрузке. При этом допустимая средняя выходная мощность (в течение 24 часов) не должна превышать 70% от мощности основного режима. **Резервный режим** применять при отсутствии напряжения в электрической сети. Перегрузки двигателя в этом режиме не допускаются.

Механическая система		
Модель двигателя	P 126TI -	
Тип двигателя	Рядный, 4-х тактный, с водяным охлаждением, турбокомпрессор, интеркулер (возд.-возд.)	
Камера сгорания	Прямой впрыск	
Гильза цилиндра	Сменная сухая гильза	
Число цилиндров	6	
Диаметр цилиндра x ход поршня, мм	123 x 155	
Рабочий объем, л	11.051	
Степень сжатия	17 :1	
Порядок работы цилиндров	1 - 5 - 3 - 6 - 2 - 4	
Регулировка впрыска	16° до ВМТ	
Давление компрессии	> 28 кг/см ² при 200 б/мин	
Сухой вес	Приблизительно 910 кг	
Габаритные размеры, Длина x Шир. x Высота	1 383 x 870 x 1 207 мм	
Направление вращения	Против часовой стрелки со стороны маховика	
Картер маховика	SAE NO.1	
Маховик	Clutch NO.14	
Механизм газораспределения		
Тип механизма	Верхнее расположение клапанов	
Число клапанов в цилиндре	1 впускной, 1 выпускной	
Зазор клапанов на холодном двигателе	Впускной клапан 0.30 мм Выпускн. клапан 0.30 мм	
Установка фаз газораспределения		
	Открытие	Закрытие
Впускной клапан	18° до ВМТ	34° после НМТ
Выпускной клапан	46° до НМТ	14° после ВМТ

Расход топлива		
Основной режим, л/час	1500 об/мин	1800 об/мин
25 %	16.9	20.6
50 %	31.3	37.0
75 %	47.0	56.0
100 %	63.1	73.8
Резервный режим, л/час	1500 об/мин	1800 об/мин
25 %	18.3	22.2
50 %	34.9	41.4
75 %	51.6	61.5
100 %	77.6	89.5
Топливная система		
Топливный насос ТНВД	Рядный «Р»-типа, фирма Zexel	
Регулятор оборотов	Электрический	
Топливоподкачивающий насос	Механический	
Топливная форсунка	Многоотверстная	
Давление открывания	220 кг/см ²	
Топливный фильтр	Полнопоточный, с картриджем	
Тип топлива	Дизельное топливо	
Система смазки		
Способ смазки	Принудительный, под давлением	
Масляный насос	Шестеренчатый, с приводом от коленвала	
Масляный фильтр	Полнопоточный, с картриджем	
Емкость картера, л	Максимум 23.0 Минимум 20.0	
Угол наклона	Перед вниз 25° Перед вверх 25° Боковой наклон 15°	
Смазочное масло	См. «Руководство по эксплуатации»	

Система охлаждения	
Способ охлаждения	Принудительная циркуляция пресной воды
Емкость системы (только двигатель)	19 литров
Давление в системе	Максимум 0.9 кг/см ²
Водяной насос	Центробежный, ременной привод
Производительность водяного насоса	320 л/мин (1800 об/мин)
Термостат	Гранулированный воск, Темп. начала открывания 71°C, Темп. полного открывания 85 °C
Охлаждающий вентилятор	Нагнетательного типа, пластиковый, диаметр 755 мм, 7 лопастей
Электрическая система	
Зарядный генератор	24В x 45 А
Регулятор напряжения	Встроенный интегральный регулятор
Стартер	24В x 6.0 кВт
Напряжение аккумулятора	24В
Емкость аккумулятора	150 А·час, (рекомендуемая)
Средство облегчения запуска двигателя (поставляется по отдельному заказу)	Обогреватель блока цилиндров

Технические данные	
Поток охлаждающей жидкости	265 л/мин (1500 об/мин) 320 л/мин (1800 об/мин)
Теплоотдача в охлаждающую жидкость	27.6 ккал/сек (1500 об/мин) 32.2 ккал/сек (1800 об/мин)
Теплоотдача в интеркулер	8.4 ккал/сек (1500 об/мин) 14.9 ккал/сек (1800 об/мин)
Поток воздуха	20.1 м ³ /мин (1500 б/мин) 28.2 м ³ /мин (1800 б/мин)
Поток выхлопных газов	47.4 м ³ /мин (1500 б/мин) 64.2 м ³ /мин (1800 б/мин)
Температура выхлопных газов	590°C при 1500 об/мин 580°C при 1800 об/мин
Макс. допустимые ограничения:	
- Впускная система	220 мм H ₂ O начальное 635 мм H ₂ O конечное
- Выпускная система	600 мм H ₂ O максимум

Таблица перевода мер

In = дюйм = мм x 0.0394	Ib/ft = Н·м x 0.737
PS = Л.с.= кВт x 1.3596	US gallon = л x 0.264
psi = кг/см ² x 14.2233	кВт = 0.2388 ккал/сек
In ³ = 16.39 см ³	Ib/PS·h = г/кВт·ч x 0.00162
hp = PS x 0.98635	cfm = м ³ /мин x 35.336
Ib = фунт = кг x 2.20462	

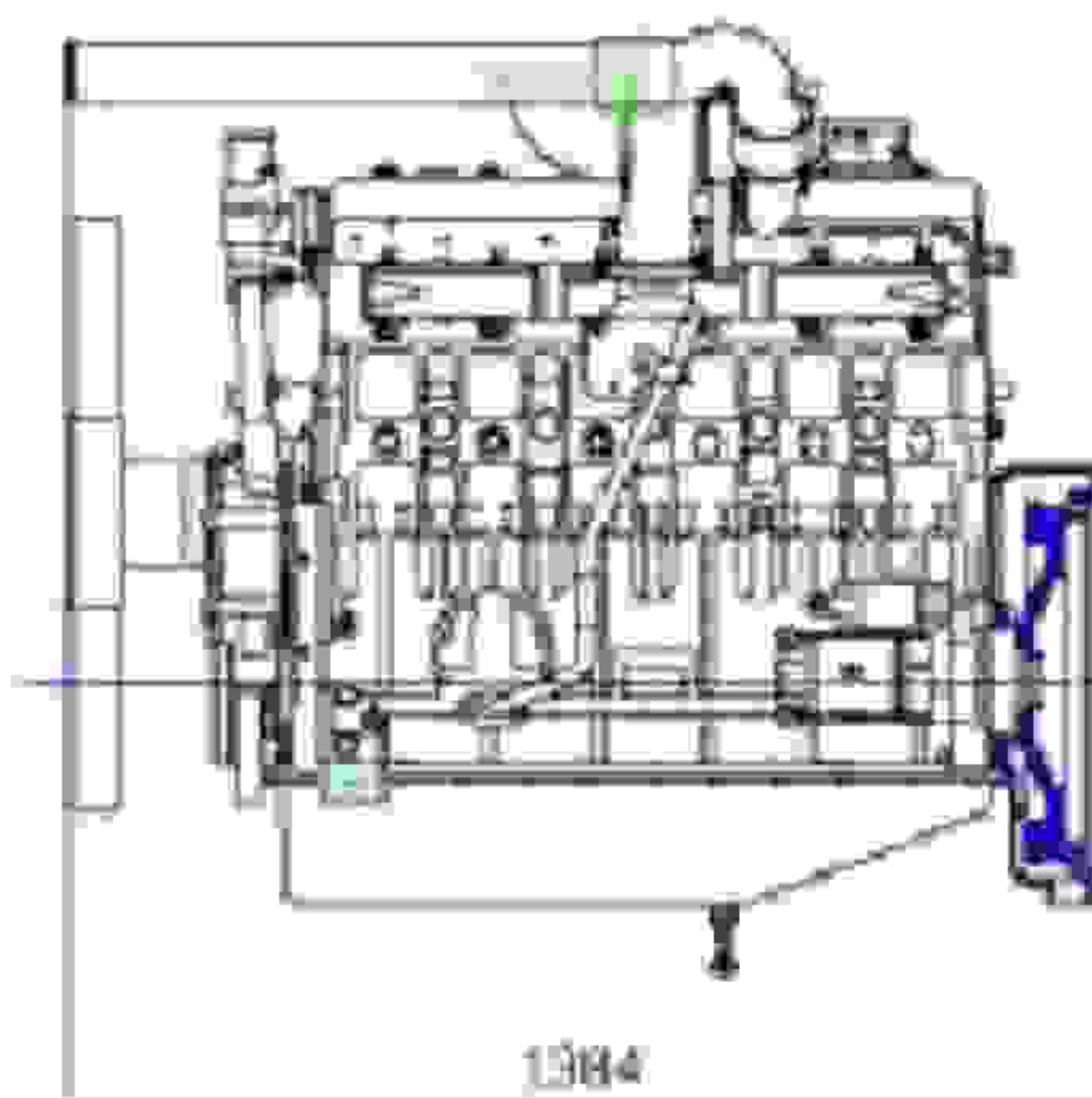
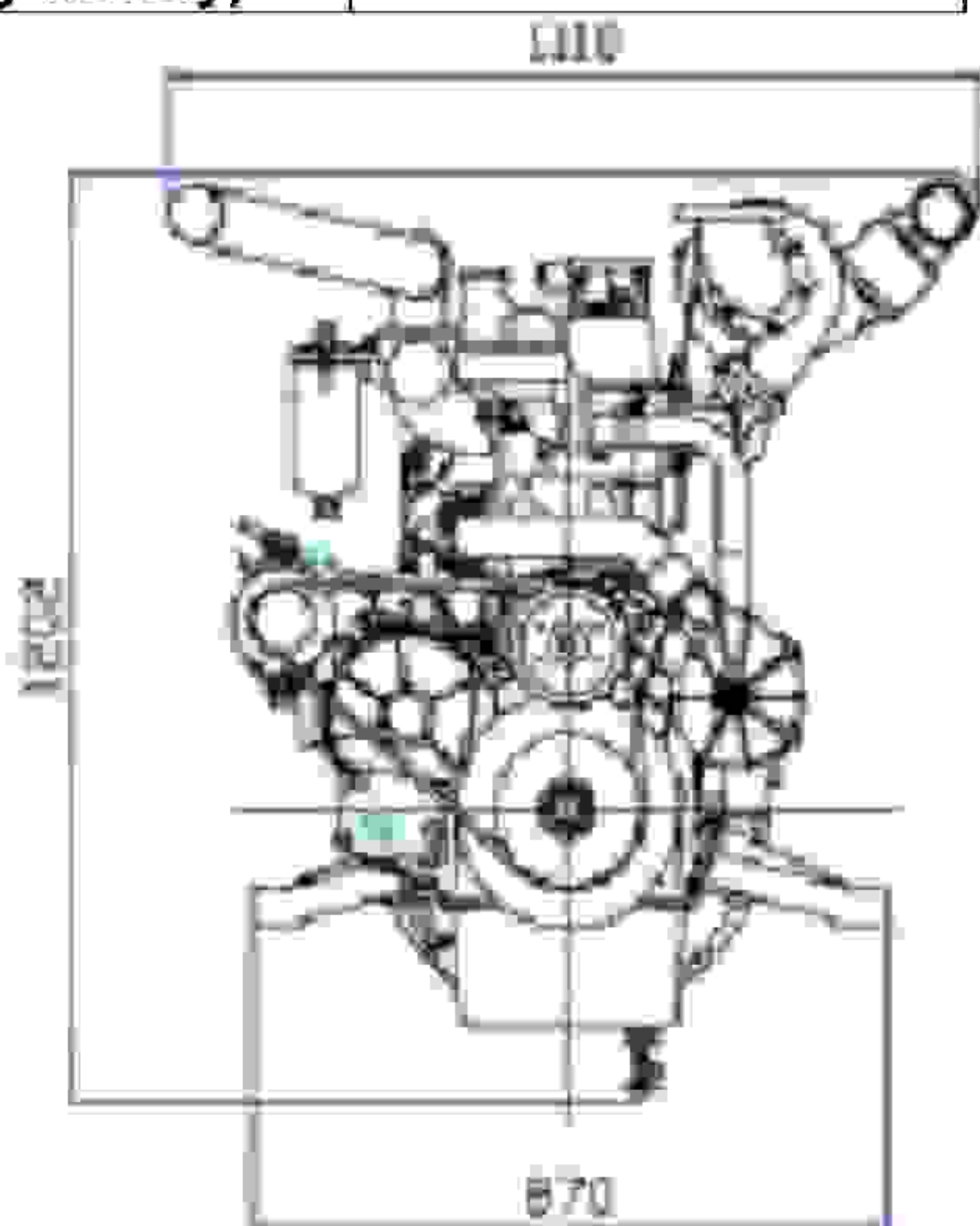

Энерго-Моторы
Энергетическая компания

Главный офис: 7-11, Hwasu-Dong, Dong-Gu, Incheon, Korea
Тел.: 82-32-760-1427, 1964 FAX: 82-32-760-1964
Офис в Сеуле: Doosan Infracore Co. Ltd., 22nd Floor,
Doosan Tower, 18-12, Euljira 6-ga, Jung-gu, Seoul, Korea
Тел.: 82-2-3398-8521~8535, FAX: 82-2-3398-8509
Website: www.doosaninfracore.com

*Технические характеристики двигателя могут быть изменены без какого-либо предварительного уведомления со стороны фирмы-производителя.